

# 成达华膜科技

Hebei ChengDa HuaMo Technology Co.,Ltd.

**规格参数表 (0.6Mpa/1.0Mpa Specification)**

序号 No.	型号 Model	公称尺寸 Nominal dimension	开口 Opening		容量 Volume		底座 Base	尺寸 Dimension			
			上 Top	下 Bottom	升 litre	加仑 Gallon		A (mm)	B (mm)	C (mm)	D (mm)
1	05×17	130*432	2.5"-8NPSM	无	4	0.1	标准底座	437	Φ136		Φ130
2	05×20	130*508	2.5"-8NPSM	无	4.7	0.2	标准底座	513	Φ136		Φ130
3	06×13	150*330	2.5"-8NPSM	无	4.9	1.3	标准底座	335	Φ161		Φ155
4	06×17	150*432	2.5"-8NPSM	无	6.7	1.8	标准底座	437	Φ161		Φ155
5	06×35	150*890	2.5"-8NPSM	无	15	4.0	标准底座	896	Φ161		Φ155
6	07×13	180*330	2.5"-8NPSM	无	6.3	1.7	标准底座	335	Φ188		Φ180
7	07×17	180*432	2.5"-8NPSM	无	8.6	2.3	标准底座	437	Φ188		Φ180
8	07×35	180*890	2.5"-8NPSM	无	20.1	5.3	标准底座	895	Φ188		Φ180
9	07×44	180*1110	2.5"-8NPSM	无	24.5	6.5	标准底座	1125	Φ188		Φ180
10	08×13	200*330	2.5"-8NPSM	无	8.5	2.2	标准底座	335	Φ216		Φ207
11	08×17	200*432	2.5"-8NPSM	无	10.9	2.9	标准底座	437	Φ216		Φ207
12	08×24	200*610	2.5"-8NPSM	无	15.9	4.2	标准底座	616	Φ216		Φ207
13	08×35	200*890	2.5"-8NPSM	无	25	6.6	标准底座	895	Φ216		Φ207
14	08×44	200*1120	2.5"-8NPSM	无	32.6	8.6	标准底座	1125	Φ216		Φ207
15	09×17	230*432	2.5"-8NPSM	无	13.8	3.6	标准底座	437	Φ240		Φ231
16	09×35	230*890	2.5"-8NPSM	无	32.1	8.5	标准底座	895	Φ240		Φ231
17	09×42	230*1068	2.5"-8NPSM	无	38.4	10.1	标准底座	1073	Φ240		Φ231
18	09×48	230*1220	2.5"-8NPSM	无	44.3	11.7	标准底座	1225	Φ240		Φ231
19	10×17	250*432	2.5"-8NPSM	无	16.7	4.4	标准底座	437	Φ266		Φ258
20	10×19	250*484	2.5"-8NPSM	无	19.3	5.1	标准底座	488	Φ266		Φ258
21	10×24	250*610	2.5"-8NPSM	无	25.2	6.7	标准底座	616	Φ266		Φ258
22	10×35	250*890	2.5"-8NPSM	无	39.4	10.4	标准底座	895	Φ266		Φ258
23	10×44	250*1119	2.5"-8NPSM	无	51	13.5	标准底座	1124	Φ266		Φ258
24	10×54	250*1373	2.5"-8NPSM	无	63.5	16.8	标准底座	1378	Φ266		Φ258
25	12×48	300*1220	2.5"-8NPSM	无	78.9	20.8	标准底座	1230	Φ318		Φ307
26	12×52	300*1320	2.5"-8NPSM	无	85.9	22.7	标准底座	1330	Φ318		Φ307
27	12×65	300*1650	2.5"-8NPSM	无	109.1	28.8	标准底座	1660	Φ318		Φ307
28	13×44	330*1117	2.5"-8NPSM	无	83.1	22.0	标准底座	1127	Φ343		Φ334
29	13×54	330*1370	2.5"-8NPSM	无	104.3	27.6	标准底座	1380	Φ343		Φ334
30	14×52	350*1320	2.5"-8NPSM	无	115.4	30.5	标准底座	1325	Φ369		Φ359
31	14×52	350*1320	4"-8UN	无	115.4	30.5	标准底座	1325	Φ369		Φ359
32	14×65	350*1650	2.5"-8NPSM	无	147	38.8	标准底座	1655	Φ369		Φ359
33	14×65	350*1650	4"-8UN	无	147	38.8	标准底座	1655	Φ369		Φ359
34	14×65	350*1650	4"-8UN	4"-8UN	147	38.8	三角底座	1870	Φ370	220	Φ359
35	16×52	400*1320	2.5"-8NPSM	无	150	39.6	标准底座	1325	Φ420		Φ409
36	16×52	400*1320	4"-8UN	无	150	39.6	标准底座	1325	Φ420		Φ409
37	16×65	400*1650	2.5"-8NPSM	无	191.3	50.5	标准底座	1655	Φ420		Φ409
38	16×65	400*1650	4"-8UN	无	191.3	50.5	标准底座	1655	Φ420		Φ409
39	16×65	400*1650	4"-8UN	4"-8UN	191.3	50.5	三角底座	1870	Φ420	220	Φ409
40	18×36	450*914	4"-8UN	无	124.9	33.0	圆底座	934	Φ451		Φ462
41	18×53	450*1346	4"-8UN	无	193.6	51.1	圆底座	1366	Φ451		Φ462
42	18×65	450*1650	4"-8UN	无	242.3	64.0	圆底座	1670	Φ451		Φ462
43	18×65	450*1650	4"-8UN	4"-8UN	242.3	64.0	三角底座	1873	Φ480	223	Φ462
44	20×69	500*1752	4"-8UN	无	310.4	82.0	圆底座	1772	Φ523		Φ513
45	20×69	500*1752	4"-8UN	4"-8UN	310.4	82.0	三角底座	1997	Φ535	245	Φ513
46	21×36	550*915	4"-8UN	无	168.2	44.4	圆底座	935	Φ532		Φ539
47	21×53	550*1346	4"-8UN	无	262.4	69.3	圆底座	1366	Φ532		Φ539
48	21×62	550*1575	4"-8UN	无	312.7	82.6	圆底座	1595	Φ532		Φ539
49	21×62	550*1575	4"-8UN	4"-8UN	312.7	82.6	三角底座	1823	Φ555	248	Φ539
50	24×65	600*1650	4"-8UN	无	426.5	112.7	圆底座	1670	Φ612		Φ613

# 成达华膜科技

Hebei ChengDa HuaMo Technology Co.,Ltd.

51	24×65	600*1650	4"-8UN	4"-8UN	426.5	112.7	三脚底座	1898	Φ610	248	Φ613
52	24×72	600*1830	4"-8UN	无	477.5	126.2	圆底座	1850	Φ612		Φ613
53	24×72	600*1830	4"-8UN	4"-8UN	477.5	126.2	三脚底座	2080	Φ610	248	Φ613
54	30×65	750*1650	4"-8UN	无	645.7	170.6	圆底座	1700	Φ762		Φ766
55	30×65	750*1650	4"-8UN	4"-8UN	645.7	170.6	三脚底座	1880	Φ762	228	Φ766
56	30×72	750*1830	4"-8UN	无	725.9	191.8	圆底座	1880	Φ762		Φ766
57	30×72	750*1830	4"-8UN	4"-8UN	725.9	191.8	三脚底座	2078	Φ762	228	Φ766
58	30×72	750*1980	6"-FLG	6"-FLG	736.2	194.5	三脚底座	2245	Φ815	265	Φ770
59	36×65	900*1650	4"-8UN	无	914.6	241.6	圆底座	1700	Φ910		Φ919
60	36×65	900*1650	4"-8UN	4"-8UN	914.6	241.6	三脚底座	1879	Φ900	228	Φ919
61	36×72	900*1830	4"-8UN	无	1030.2	272.2	圆底座	1880	Φ910		Φ919
62	36×72	900*1830	4"-8UN	4"-8UN	1030.2	272.2	三脚底座	2058	Φ900	228	Φ919
63	36×72	900*1980	6"-FLG	6"-FLG	1045.2	276.1	三脚底座	2240	Φ920	257	Φ920
64	40×65	1000*1650	4"-8UN	4"-8UN	1148.8	303.5	三脚底座	1980	Φ1010	329	Φ1010
65	40×65	1000*1800	6"-FLG	6"-FLG	1139.9	301.2	三脚底座	2060	Φ1010	262	Φ1010
66	40×79	1000*2006	4"-8UN	4"-8UN	1338.3	353.6	三脚底座	2335	Φ1010	329	Φ1010
67	40×79	1000*2156	6"-FLG	6"-FLG	1328.4	351.0	三脚底座	2418	Φ1010	262	Φ1010
68	42×72	1100*1830	6"-FLG	6"-FLG	1431.2	378.1	三脚底座	2093	Φ1070	263	Φ1080
69	48×72	1200*1830	6"-FLG	6"-FLG	1786.2	471.9	三脚底座	2121	Φ1200	291	Φ1220
70	60×79	1500*2007	6"-FLG	6"-FLG	3086.3	815.4	三脚底座	2300	Φ1500	294	Φ1512
71	63×67	1600*1702	6"-FLG	6"-FLG	2629.8	694.8	三脚底座	1996	Φ1620	294	Φ1604
72	63×86	1600*2184	6"-FLG	6"-FLG	3424.5	904.8	三脚底座	2478	Φ1620	294	Φ1604
73	72×79	1800*2007	6"-FLG	6"-FLG	4819.4	1273.3	三脚底座	2300	Φ1800	294	Φ1856
74	80×79	2000*2007	6"-FLG	6"-FLG	4819.4	1273.3	三脚底座	2300	Φ2000	294	Φ2036

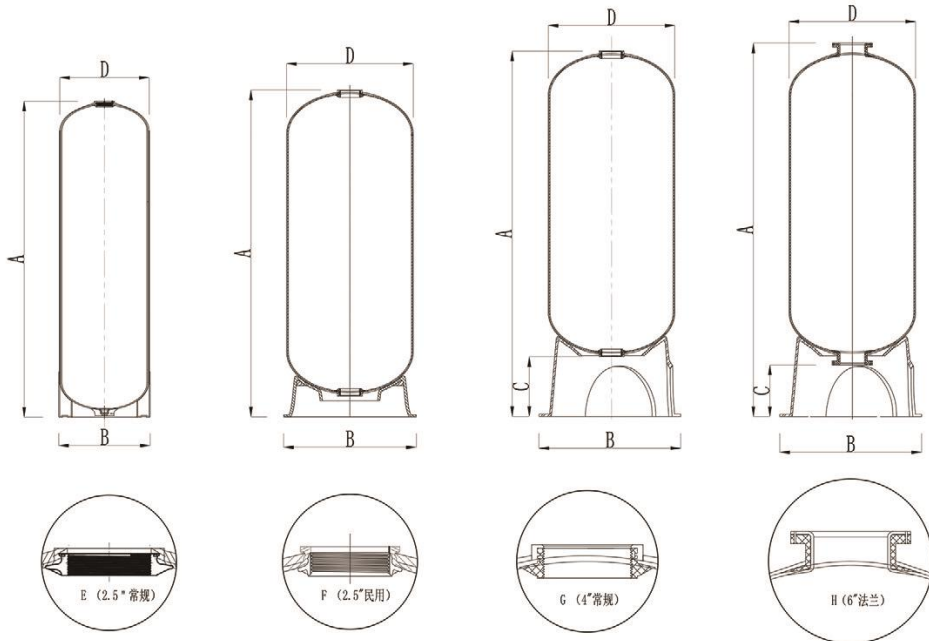

注：E款为2.5英寸螺纹连接(常规工业专用)

F款为2.5英寸螺纹连接(民用、商务专用)

G款为4英寸螺纹连接(常规工业专用)

H款为6英寸法兰连接(常规工业专用)

E Type: Connected with 2.5 inch thread (for general industry)

F Type: Connected with 2.5 inch thread (for civil & commercial uses)

G Type: Connected with 4 inch thread (for general industry)

H Type: Connected with 6 inch flange (for general industry)



# 成达华膜科技

Hebei ChengDa HuaMo Technology Co.,Ltd.

- **Winder**®温德 系列软水罐为1.0MPa
- **ROHONE**®成航 系列软水罐为0.6MPa
- 采用食品级HDPE内胆
- 环氧树脂+玻纤缠绕增强
- 牙口分工业专用、民用和法兰连接
- 工作压力及检测分别为1.0MPa、0.6MPa, 25万次疲劳测试, 4倍爆破压力
- 产品通过NSF和ACS
- 规格型号: 0517-8079
- 工作温度: 1°C-49°C (34°F-120°F)

- **Winder**®温德 FRP tank: 1.0 MPa.
- **ROHONE**®成航 FRP tank: 0.6 MPa.
- Adopt food grade HDPE as inner liner.
- Epoxy resin + fiberglass winding reinforcement.
- Precise thread for industry & civil use and flange connections
- Working & testing pressure: 1.0 MPa, 0.6 MPa. 250,000 times of fatigue test. Burst test: 4 times of its design pressure.
- Product Certification: NSF & ACS.
- Model: 0517-8079.
- Working temperature: 1 °C – 49 °C (34°F – 120 °F).

河北成达华膜科技有限公司

Hebei ChengDa HuaMo Technology Co.,Ltd.

[www.chfrppressurevessel.com](http://www.chfrppressurevessel.com)

[sales@chfrppressurevessel.com](mailto:sales@chfrppressurevessel.com)

T.:0086 318 828 7859 M.:0086 189 3163 3719