

技术参数															
型号	开口尺寸	容积 (Ltrs.)	尺寸参数 (mm)											底座	重量 (kg)
			D1	D	H±6	H1	H2	L	F	WA	WLA	WB	WLB		
8×13	上2.5"	8.0	206	215	338	328	178	135	10	5	2	5	1	标准底座	1.8
8×17	上2.5"	11.0	206	215	437	427	277	135	50	5	2	5	1	标准底座	2.2
8×24	上2.5"	16.8	206	215	625	615	465	135	100	5	2	5	1	标准底座	2.5
8×35	上2.5"	25.2	206	215	895	885	735	135	100	5	2	5	1	标准底座	3.7
8×44	上2.5"	32.5	206	215	1125	1115	965	135	100	5	2	5	1	标准底座	4.8

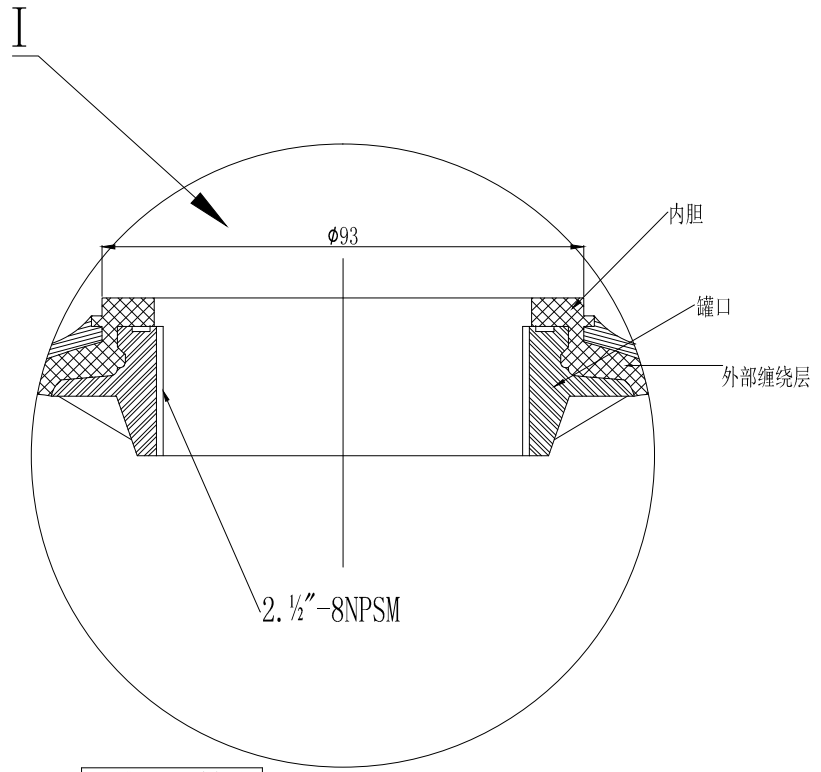

2. 1/2"-8NPSM 内螺纹	
中径	2.762-2.768"
小径	2.705-2.715"
大径	2.843-2.849"

注意:	
1. 罐必须安装真空阀	
2. 操作说明:	
A. 最大工作压力:	10.5Bar (150Psi)
B. 温度范围:	1-50°C (34-127°F)
C. 最大真空度:	17Kpa (5"Hg)

签署		河北成达华膜科技有限公司			
设计	审核	数量:	投影:	名称: 8寸 上2.5	
		材质:	第一角	图纸编号:	版本号: 00
		比例:		CD-19-10-02/01	
审批		不要测绘图纸尺寸		单位: MM	共1张 第1张